

González #182

CIRCULA EN EL DEPARTAMENTO DE ARTE
FACULTAD DE ARTES Y HUMANIDADES, UNIVERSIDAD DE LOS ANDES

Si desea estar con *González*, envíe su colaboración al correo electrónico:
hojagonzalez@gmail.com

ARCHIVO: <http://areadeproyectos.org/gonzalez>

lunes 11 de abril, 2011

enviado a hojagonzalez@gmail.com por David Latorre Rendón

Vagón de tren

Me bajo de un vagón de tren, en una estación igual a las otras, corroída por las filtraciones subterráneas, y es aquí, cuando me entra ese pensamiento recurrente y mordaz, ¿A dónde me conducirá este túnel?, ¿Será que debo coger a la derecha o a la izquierda? Nunca he podido tomar ésta decisión. Pasmado e inmóvil, por unos instantes, me acuerdo de esos salvajes que se alojaban en las cavernas. Veo las luces de sus antorchas, veo a algunos asomarse y en ese preciso momento me siento parte del entorno, soy uno más de ellos, pero extraviado de una manada a la cual no logro identificar, no se quien es quien y ni siquiera se quien soy yo y es aquí cuando pasan los vagones del tren a gran velocidad, desvanecen mi pensamiento, hacen que pueda seguir por mi camino.

—David Latorre Rendón

enviado a hojagonzalez@gmail.com por Ivan Ernesto Cardona Restrepo

Juez y parte

¿Existe alguna “inhabilidad” al ser Editor de *González* y al mismo tiempo Director del Departamento de Arte?

—Ivan Ernesto Cardona Restrepo

JUEGO DE REGLAS EDITORIAL

González es una publicación del Departamento de Arte / *González* solo publicará textos y colaboraciones que tengan como remitente a correos de "uniandes.edu.co" y bajo el crédito de la persona que los envía. En caso de que sean enviados por miembros de la universidad ya graduados o profesores retirados que no tengan este tipo de cuentas de correo se verificará su vinculación / En los textos donde se haga mención explícita a una persona del Departamento de Arte, o a miembros o dependencias de la universidad, se enviará copia de ese correo a los sujetos en cuestión con el fin de ofrecer la posibilidad de una contracrítica en el próximo número de *González* / *González* publica lo que se quiera hacer público, todo lo que quepa en esta hoja de papel. Esta hoja circula por impreso y por correo al comienzo de cada semana del periodo académico.

enviado a hojagonzalez@gmail.com por Lucas Ospina

Respuesta al buen Ivan

No, no existe una “inhabilidad”, pero en aras del diálogo recordemos que hace el editor de *González*: publica TODO lo que llega al correo y lo diseña en una hoja semana a semana. Así que darle el rol de “juez”, como lo señala el título de su texto, es un cargo demasiado severo para alguien que no puede escoger que publicar. Pero el editor sí tiene algo de arte y “parte” en *González*: escoge viñetas, citas y le da un orden a los textos, y ahí, desde lo gráfico, puede mandar algunos mensajes “subliminales” que cargan el contenido. Lo cierto es que la coyuntura actual, en que el editor de *González*, Lucas Ospina, se cayó de para arriba y fue nombrado director del Departamento de Arte, hizo que otra profesora de planta se propusiera como editora, se trata de María Margarita Jiménez, más conocida como M, quien desde el próximo semestre se encargará de editar *González* de acuerdo al juego de reglas de esta publicación y además, con total libertad, podrá hacer los ajustes, acentos y alegorías que considere convenientes. Por mi lado, semana a semana, leeré *González* y publicaré —en igualdad de condiciones al resto de los colaboradores—, lo que “quiera hacer público”, como ha sido regla en esta publicación del Departamento de Arte.

—Lucas Ospina

Sólo los superficiales no juzgan por las apariencias.

—Oscar Wilde

La clase de Curaduría y Eventos,
lo invita a participar en:

TARDE DE DOMINGO

convocatoria artística

hasta el 16 de abril de 2011

tardededomingoconvocatoria.blogspot.com

domingo.tarde0@gmail.com

domingo:

. Paseo Sabanero . Trajes de Domingo . Resurrección . Ocio. Día de Mercado . Agonía . Descanso . Melancolía . Leer . Pasear . Relax . Reunión . Dormir . Fiesta . Trabajo Atrasado . FERIA . Depresión . No Trabajo . Día de sol . Pachanga . Placer . Día de Fiesta . Teatro . Música . Ciclovía . Cine . Coser . Bailar . Soledad . Pereza . Pensamientos . Organizar . Desorganizar . Acomodar Ideas . Tedio . Nada . Sexo . Horas Perdidas . Lavar el Coche . Fútbol . Pasear al Perro . Domingüero .

¿Alguna idea? Escribanos

Mande sus propuestas al correo.
Para mayor información acerca de la convocatoria, visite el blog.



*Para estar totalmente lucido
Lanzamiento del Libro*

*Señora, ¿dónde
tiene usted
la cabeza?*



Pues, aquí...

*Proyectos de Grado
Departamento de Artes
Universidad de Los Andes
Juliana Capasso Ballesteros
Lunes 30 de Mayo del 2011
5:00 pm RJ11*

El Espacio

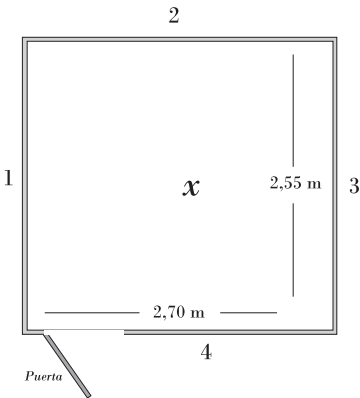
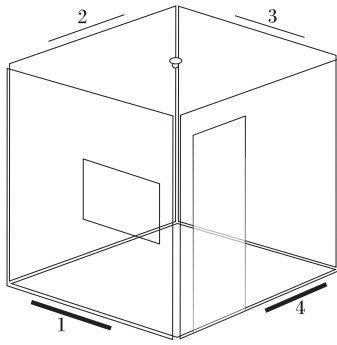

Elementos

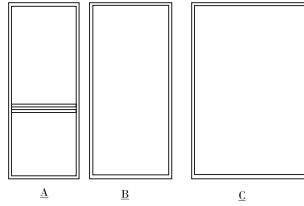

Divisiones de baño
(Vidrio, aluminio)
A // 0,60 m
B // 0,74 m
C // 1,10 m



Ladrillos
X 20



Tabletas de
Ceramica blancas
20 x 20 cm
X 20



Bombillo Phillips
60 w
120

Lampara
(cerámica)

Para Instalar

1. Retire la puerta y recuéstela sobre la pared {4} (el Angulo que generan la puerta y la pared debe ser de 30°)
2. Ubique la lámpara en el centro de la habitación {X} este debe ser hallado midiendo la mitad de la pared {2} (1,35 m) y la mitad de la pared {3} (1,27m)
3. Ubique la pieza A en la esquina {1-2}. apoyando los bordes de aluminio sobre las paredes, generando un área triangular entre las paredes y la pieza A
4. Ubique la pieza B en la esquina {3-4}. (mismo procedimiento del paso n° 3)
5. Ubique la pieza C en la esquina {2-3}. (mismo procedimiento del paso n° 3)
6. Ubique los 20 ladrillos alrededor de la lámpara. ¡No coloque un ladrillo sobre otro!. construya una trama como se indica en la figura

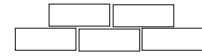

7. Alrededor de los ladrillos ubique las baldosas de cerámica una junto a la otra, formando un plano.
8. Conecte la lámpara al enchufe situado en la pared {4}
9. Encienda la lámpara.

ESTA SEMANA

Rosemberg Sandoval

Conferencia

Martes 12 de abril, 1:00 a 2:00 p. m.

Salón R 110

Cortezas de color en el expresionismo contemporáneo

Roberto Paini

CURADURÍA

Angela Lourdes Navarro Lopez

Sala de Proyectos

Lunes 11 a viernes 30 de abril

Inauguración

viernes 15 de abril, 5:00p.m.

Conferencia

“La pintura no está muerta”

Roberto Paini

Lucas Ospina

viernes 15 de abril, 3:00p.m. salón ML-512

Ante y a través / (Trayectos VI)

La exposición reúne obras de los artistas Guillermo Wiedemann, Consuelo Gómez, Rosario López, Natalia Castañeda, Sebastián Fierro y Diego Piñeros. Estos artistas interpretan y expresan percepciones de los paisajes que habitan y recorren. Comunican aquellas impresiones sensoriales que suscitan territorios reales y de fantasía, cercanos y lejanos, ajenos y propios.

Curaduría de Nicolás Gómez Echeverri

Galería Espacio Alterno de Uniandinos

Miércoles 13 de abril, 7:00 p.m.

calle 92 #16-11



HACIENDO MEMORIA DE MARGARITA GÓMEZ Y MATEO MATAMALA

ABRIL 12 - PARQUE ESPINOSA - CRA 1 CLL 19 - 12 M